

Filteraufstellung 101

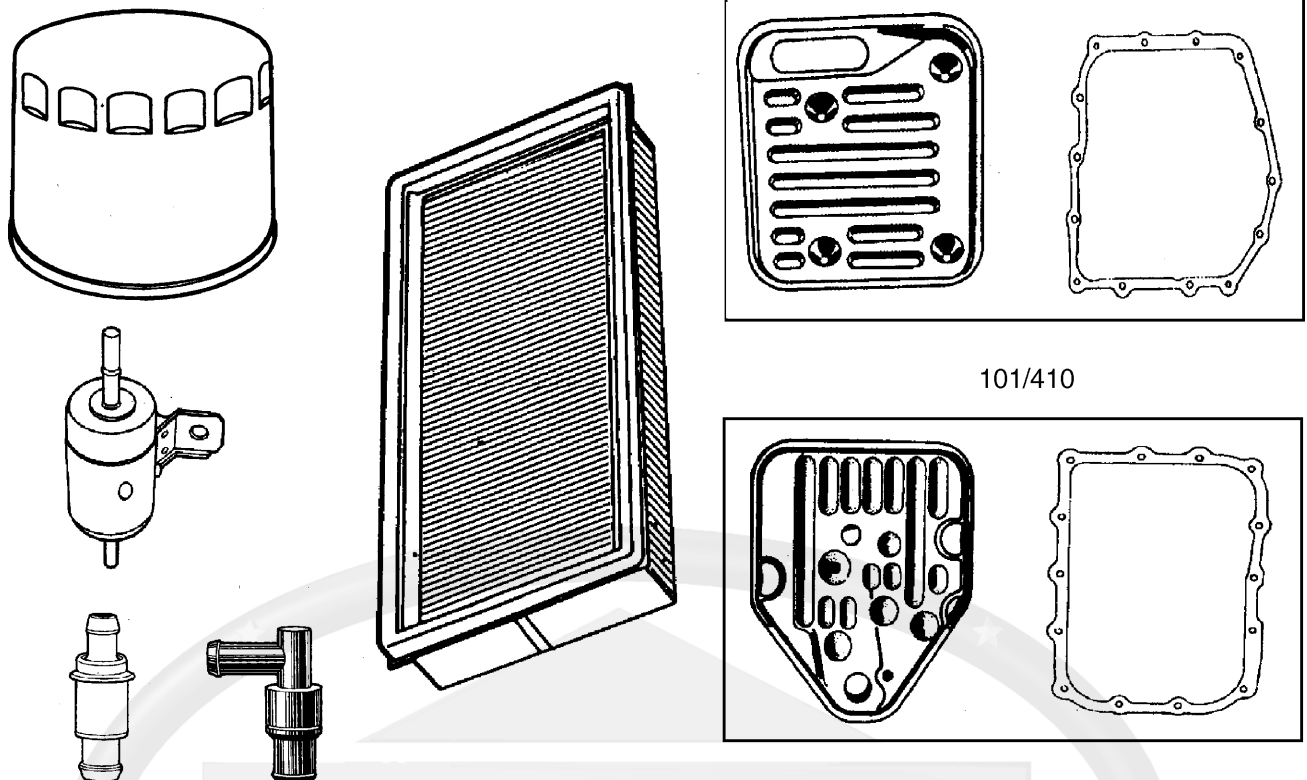

1 0 1 FILTERAUFSTELLUNG ÖLFILTER

PUROLATOR, Erfinder des Ölfilters (1923), ist weltweit zum Synonym für Qualität, Innovation, Technologie im Bereich Herstellung und Vertrieb von Filtern für Kraftfahrzeuge geworden.

PUROLATOR, Lieferant von Originalteilen, u.a. ausgezeichnet mit dem Q1 Award von Ford. Die Produktionsstätten sind zertifiziert nach ISO 9002 oder vergleichbaren US-Normen.

Lieferumfang und Preis: Pro Stück

Sonderkonditionen bei Kauf in Verpackungseinheiten auf Anfrage.

Baujahr	Motor	Ölfiler
84-87	2,6L L4-156 2BBL	257-1012
84-90	2,2L L4-134 2BBL 3,0L V6-181 MPI 2,5L L4-153 TBI 3,3L V6-201 MPI	257-1013
91-98	3,0L V6-181 MPI 2,5L L4-153 TBI 3,3L V6-201 MPI 3,8L V6-231 MPI	257-1014
92-97	2,5L L4-153 T/DIESEL	257-1015
96-98	2,4L L4-148 MPI 16V	257-1013

1 0 1 FILTERAUFSTELLUNG LUFTFILTER

PUROLATOR, Erfinder des Ölfilters (1923), ist weltweit zum Synonym für Qualität, Innovation, Technologie im Bereich Herstellung und Vertrieb von Filtern für Kraftfahrzeuge geworden.

PUROLATOR, Lieferant von Originalteilen, u.a. ausgezeichnet mit dem Q1 Award von Ford. Die Produktionsstätten sind zertifiziert nach ISO 9002 oder vergleichbaren US-Normen.

Lieferumfang und Preis: Pro Stück

Sonderkonditionen bei Kauf in Verpackungseinheiten auf Anfrage.

Baujahr	Motor	Zusatzinformation	Artikel
84-95	2,2L L4-134 2BBL 2,5L L4-153 TBI 3,3L V6-201 MPI		257-1000
84-87	2,6L L4-156 2BBL		257-1003
87-98	3,0L V6-181 MPI 3,3L V6-201 MPI 3,8L V6-231 MPI 2,4L L4-148 MPI 16V	3,3 L nur ab 1996	257-1002
92-98	2,5L L4-153 T/DIESEL		257-1004



1 0 1 FILTERAUFSTELLUNG KRAFTSTOFFFILTER

Lieferumfang und Preis: Pro Stück

Sonderkonditionen bei Kauf in Verpackungseinheiten auf Anfrage.

Baujahr	Motor	Zusatzinformation	Artikel
84-87	2,2L L4-134 2BBL	Ausgang einfach	257-1005
84-87	2,2L L4-134 2BBL	Ausgang doppelt	257-1006
84-87	2,6L L4-156 2BBL		257-1007
88-95	3,0L V6-181 MPI 2,5L L4-153 TBI 3,3L V6-201 MPI 3,8L V6-231 MPI		257-1009
96	3,0L V6-181 MPI 3,3L V6-201 MPI 3,8L V6-231 MPI 2,4L L4-148 MPI 16V	nur f. Grand Voyager	257-1010
96	3,3L V6-201 MPI 2,4L L4-148 MPI 16V		257-1011
97-98	2,5L L4-153 TBI 3,0L V6-181 MPI 3,3L V6-201 MPI 3,8L V6-231 MPI 2,4L L4-148 MPI 16V	langer Radstand & Grand	257-1043
97-98	2,5L L4-153 TBI 3,0L V6-181 MPI 3,3L V6-201 MPI 3,8L V6-231 MPI 2,4L L4-148 MPI 16V		257-1044